

RST B 20 PEX... bis RST B 50 PEX

PNEUMATISCHER RUNDSCHALTISCH ABHEBEND MIT HYDRAULISCHER DÄMPFUNG UND
ELEKTRISCHER EXTERNER STEUERUNG

KUGELVERRIEGELUNG

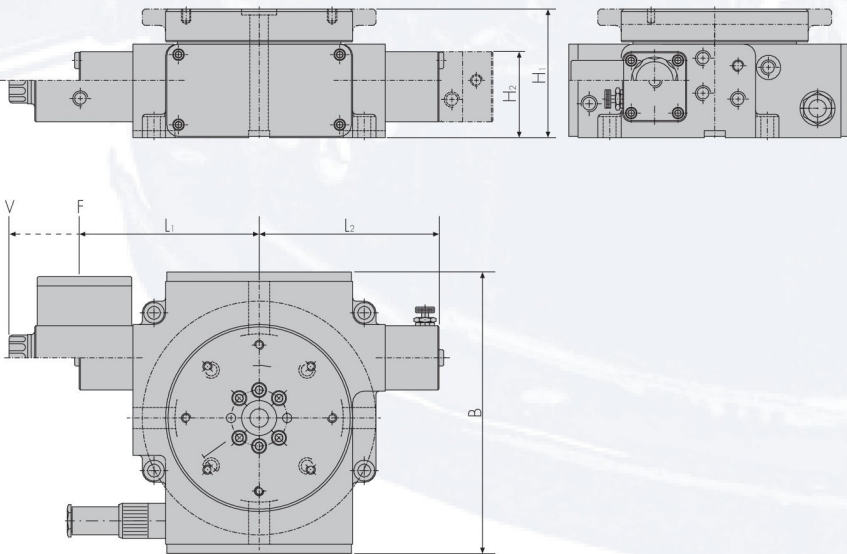

Größe	größte Teilung	Feste Teilung F				Variable Teilung V					
		L ₁	L ₂	B	H ₁	H ₂	L ₁	L ₂	B	H ₁	H ₂
B 20 PEX	TM2 (180°)	192	192	241	110	80	251	192	241	110	80
	TM3 (120°)	154	154	241	110	80	213	154	241	110	80
B 30 PEX	TM2 (180°)	238	238	286	125	84	302	238	286	125	84
	TM3 (120°)	186	186	286	125	84	250	186	286	125	84
B 40 PEX	TM2 (180°)	342	342	394	180	121	420	342	394	180	121
	TM3 (120°)	260	260	394	180	121	338	260	394	180	121
	TM4 (90°)	216	216	394	180	121	294	216	394	180	121
B 50 PEX	TM2 (180°)	516	516	585	240	158	603	516	585	240	158
	TM3 (120°)	382	382	585	240	158	469	382	585	240	158
	TM4 (90°)	315	315	585	240	158	402	315	585	240	158

Betriebsdaten RST PEX/B Betriebsdruck bei 6 bar	20 PEX		30 PEX		40 PEX		50 PEX	
	mm	Kg	mm	Kg	mm	Kg	mm	Kg
Tellerdurchmesser	160	200	250	320	400	630	630	800
Gewicht	22	24	40	44	150	180	365	410
Grundteilung	72		72		120		144	
Weitere Grundteilungen auf Anfrage								
Standard Qualität	Q24 - Q3		Q24 - Q3		Q24 - Q3		Q24 - Q3	
Qualität max.	Q1 Auf Anfrage		Q1 Auf Anfrage		Q1 Auf Anfrage		Q1 Auf Anfrage	
Schaltzeit Teilung 4 90°	s	0,65	0,8		1,5		2,2	
Schaltzeit Teilung 8 45°	s	0,42	0,5		1,2		1,5	
Schaltzeit Teilung 12 30°	s	0,28	0,3		1		1,5	
Max. Transportgewicht zentral angeordnet	Kg	75	150		450		1500	
Drehmoment M _d	Nm	21	37		92		240	
Abhebekraft F _A	N	1800	2600		7600		29500	
Verriegelungskraft F _r	N	3250	7870		17720		44200	
Verriegelungsmoment gegen Verdrehen M _w	Nm	228	849		3334		11640	
Kippen M _k	Nm	186	733		2991		10709	
Luftanschlüsse	R 1/4"		R 1/4"		R 1/4"		R 1/4"	